

BMW i3



Le plaisir
de conduire



BMW i3.

▶ **BMW EFFICIENT DYNAMICS.**
MOINS D'ÉMISSIONS. PLUS DE PLAISIR. ◀

THE NEXT
100 YEARS



01 BMW i3.

Découvrir la BMW i3..... 04-19

02 INNOVATIONS ET TECHNIQUE.

Développement durable.....	20	Solutions de recharge 360° ELECTRIC.....	30
Concept automobile.....	24	BMW ConnectedDrive	32
BMW EfficientDynamics.....	26	Design de la BMW i3.....	34
Autonomie.....	28		

03 PERSONNALITÉ ET DIVERSITÉ.

The Born Electrics.....	36	Jantes et teintes de carrosserie	46
Esprit intérieur Atelier.....	38	Options et accessoires	48
Esprit intérieur Loft	40	Services de mobilité.....	49
Esprit intérieur Lodge.....	42	BMW Financial Services.....	50
Esprit intérieur Suite	44	Caractéristiques techniques	51

ÉQUIPEMENTS DES MODELES PRESENTES.

BMW i3 dans la teinte « Capparis White » avec liserés BMW i « Blue » :
esprit intérieur Lodge, jantes en alliage léger 19" BMW i style 428 à rayons doubles avec monte mixte.

BMW i3 dans la teinte « Protonic Blue » métallisé avec liserés « BMWi Grey » métallisé :
esprit intérieur Suite, jantes en alliage léger 20" BMW i style 430 à rayons doubles avec monte mixte.

BMW i3 dans la teinte « Fluid Black » avec aliserés BMW i « Blue » :
esprit intérieur Lodge, jantes en alliage léger 19" BMW i style 428 à rayons doubles avec monte mixte.
Les véhicules présentés sont dotés d'un moteur électrique BMW de 125 kW (170 ch).

En outre, en page 4, une BMW i8 est représentée dans la teinte « Sophistograu » métallisé avec liserés BMW i « Blue ».

PLUS D'INFORMATIONS DANS LE CATALOGUE.

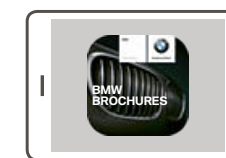

Découvrez la BMW i3 de manière numérique et interactive : téléchargez simplement l'App BMW BROCHURES sur votre appareil et choisissez le modèle souhaité.



En 2016, la marque BMW fête son centième anniversaire. Découvrez de plus amples informations à ce sujet sur bmw.fr/100ans

L'utilisation d'Internet peut engendrer des coûts en fonction de votre contrat de téléphonie mobile.

LES PIONNIERS CHANGENT LE MONDE. BMW i.

Le monde est en mouvement. Nous sommes en mouvement. Et le mouvement engendre le changement. Avec BMW i, le changement débouche sur une ère nouvelle, dans laquelle pas compris votre note automobiles sont pour la première fois entièrement conçues pour une mobilité durable. La conséquence est que la BMW i3 est plus qu'une simple automobile. Elle est la preuve que le développement durable et le plaisir de conduire 100 % électrique sont parfaitement compatibles. Le temps est venu d'avancer, car tous les chemins s'ouvrent aux pionniers.



TOUJOURS PLEINE D'ÉNERGIE.

BMW i s'engage en faveur du développement de la mobilité électrique durable, la rendant toujours plus pratique au quotidien. Dès maintenant, la BMW i3 de 60 Ampères-heure (Ah), qui n'a plus à faire ses preuves, est rejointe par un second modèle affichant davantage d'autonomie et doté d'une capacité de batterie de 94 Ampères-heure. La BMW i3 (94 Ah) vous permet d'atteindre votre destination jusqu'à une distance de 200 km (NEDC : 300 km). Ainsi, la BMW i3 n'est pas seulement la compagne idéale de vos escapades urbaines. Elle est aussi la solution de mobilité parfaite pour vos trajets quotidiens entre la maison et le bureau, y compris les éventuels détours. Si vous le souhaitez, le prolongateur d'autonomie peut étendre encore votre plaisir de conduire : ce petit moteur essence 2 cylindres très silencieux entraîne un générateur qui s'active automatiquement au besoin et maintient un état de charge constant de la batterie.



LE MOTEUR DE DEMAIN. BMW eDRIVE.

Le bonheur est à son comble lorsqu'il est spontané. Aussi spontané que l'entraînement 100 % électrique de la BMW eDrive. Au démarrage, une légère pression sur la pédale d'accélérateur met à votre disposition l'intégralité du couple, et propulse votre BMW i3 avec puissance et dans un silence quasi-complet. Votre action sur la pédale vous permet même de freiner. Car dès que vous décélérez, l'énergie cinétique est récupérée et utilisée pour recharger la batterie. Cette innovation, appelée « One-Pedal-Feeling », vous permet de ressentir des sensations de conduite encore plus directes.

LA PLUS DURABLE DES ÉNERGIES EST LA FORCE DES IDÉES.

Pour nous, le développement durable est un tout : pour la première fois, une automobile de série a été entièrement réalisée, du stade de la conception à celui de la fabrication, selon les préceptes du développement durable. Ainsi, en plus de ne rejeter aucune émission locale, la BMW i3 100 % électrique est produite à l'aide d'énergies renouvelables. À l'intérieur, ses occupants bénéficient d'un luxe hors du commun : des matières exclusives renouvelables ou recyclées rendent la durabilité visible et palpable. La BMW i3 permet d'expérimenter la plus efficiente des énergies : la force des idées.



LE CARBONE OUVRE DE NOUVELLES PERSPECTIVES.

Il n'y a rien d'aussi fascinant qu'une vision qui devient réalité. Dans la BMW i3, tout l'habitacle se compose de carbone, dont les fibres sont 10 fois plus fines qu'un cheveu. Ce matériau hautement rigide compense le poids de la batterie haute tension et garantit une sécurité optimale. Dans le même temps, il libère un espace insoupçonné : les portières qui pivotent à contre-sens ne sont séparées par aucune colonne. Elles laissent le regard pénétrer librement dans un habitacle ouvert. Celui-ci incarne la toute nouvelle légèreté et donne un aperçu de ce que ce faible poids selon la norme DIN de seulement 1 245 kg pour la BMW i3 94Ah permet d'accomplir : une dynamique unique, en particulier dans les virages et à l'accélération.





LE PROGRÈS ENTRE EN VILLE.

La BMW i3 est la compagne idéale de vos escapades urbaines. Avec elle, vous découvrirez à quel point le progrès a fait un bon en avant : soudain, vous vous réjouirez du moindre virage serré. Vous manœuvrerez avec légèreté, et goûterez à l'accélération immédiate du moteur électrique. Une fois rentré à la maison après un trajet dans un silence quasi-complet, la BMW i3 disposera encore de réserves d'énergie suffisantes. Car en général, on ne parcourt pas plus de 35 à 50 kilomètres par jour. L'autonomie maximale de 200 km [BMW i3 (94 Ah)] est donc parfaitement adaptée à un usage quotidien.

UN RÉSEAU INTELLIGENT. CONNECTÉE SANS FIL.

Les plus grandes inventions ont été faites pour nous faciliter la vie. Cela s'applique également à la BMW i3. Avec sa carte SIM intégrée de série, elle est connectée au monde, sans fil. Vous savez ainsi toujours précisément comment parvenir à votre destination, sans stress. Le système de navigation BMW i en option affiche l'autonomie courante, l'itinéraire le plus efficient et les stations de recharge. Et si vous n'êtes pas sur la route au volant de votre BMW i3, il vous suffit d'utiliser l'application BMW i Remote pour accéder, sur votre Smartwatch ou sur votre Smartphone, à des fonctions telles que l'état du véhicule et l'autonomie électrique.



LA RECHARGE ? RIEN DE PLUS SIMPLE.

Faire le plein d'énergie offre aujourd'hui plus de possibilités que jamais, en toute simplicité. Le câble de recharge standard vous permet de recharger votre BMW i3 sur une prise de courant domestique ordinaire. La recharge prendra moins de temps et sera plus confortable avec la BMW i Wallbox, que notre service d'installation se fera un plaisir d'installer chez vous si vous le souhaitez. En matière d'énergie électrique, vous avez également le choix : un contrat d'énergie verte vous permettra de recharger complètement votre BMW i3 avec de l'énergie renouvelable. Et si vous possédez une installation d'énergie solaire, vous pourrez utiliser l'énergie solaire que vous aurez produite. Sur la route, le service mobilité ChargeNow vous offre le plus grand réseau mondial de stations de charge publiques.



LE DÉVELOPPEMENT DURABLE EST LA RÉPONSE QUI REMET TOUT EN QUESTION.

Changer le monde dans l'optique du développement durable implique de faire davantage que seulement rouler sans rejeter de CO₂. C'est pour cela que nous avons entièrement repensé la chaîne de création de valeur de la BMW i3. Fabriquée à l'aide d'énergie éolienne et hydraulique, cette 100 % électrique est recyclable à 95 %. Les fibres de carbone par exemple sont réintroduites dans le processus de production. Le cercle se referme et la BMW i3 ne laisse derrière elle que le sentiment agréable de profiter du plaisir de conduire sous sa forme la plus pure.



DÉVELOPPEMENT.

- La voiture est intégralement conçue dès le départ pour l'électromobilité.
- Une aérodynamique innovante réduit la résistance à l'avancement et donc la consommation d'énergie.
- Des matières renouvelables ou recyclées ménagent l'environnement et remplacent des matériaux traditionnels comme les plastiques.



UTILISATION.

- La BMW i3 ne rejette aucune émission nocive en roulant. Cela réduit la pollution atmosphérique urbaine.
- La BMW i3 roule quasiment sans bruit et sans odeur.
- Si vous faites le plein de « courant vert » ou produisez vous-même votre courant à partir de cellules photovoltaïques, vous roulez en ne rejetant strictement aucune émission.
- Le mode ECO PRO optimise l'autonomie et réduit la consommation de courant.

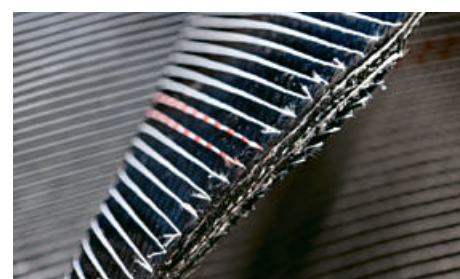
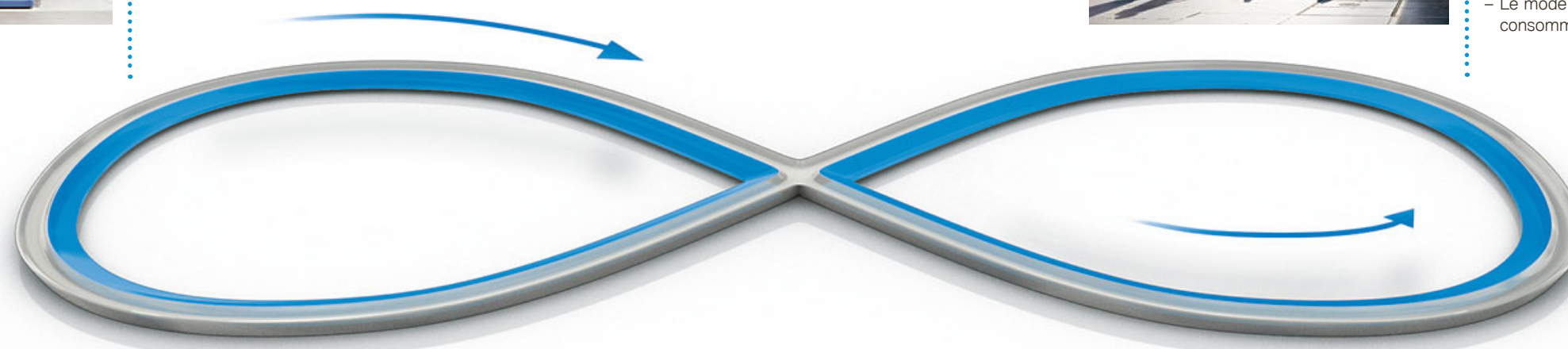

RECYCLAGE.

- La BMW i3 est recyclable à 95 %.
- Les modules de batterie usagés peuvent être utilisés comme accumulateurs temporaires dans des installations photovoltaïques par exemple.
- Les fibres de carbone peuvent être réintroduites dans le processus de production.



PRODUCTION.

- Les fibres de carbone sont produites à 100 % à l'aide de courant d'origine hydraulique.
- À Leipzig, nous fabriquons la BMW i3 à 100 % à partir d'énergie éolienne.
- En comparaison avec les besoins déjà faibles des autres modèles BMW, le besoin en énergie pour la production est encore réduit de moitié.



« COMMENT LE DÉVELOPPEMENT DURABLE EST-IL MIS EN ŒUVRE DE MANIÈRE COHÉRENTE ET HOLISTIQUE POUR LA BMW i3 ? »

50%

d'émissions de CO₂ en moins sur l'ensemble du cycle de vie si vous rechargez avec du courant vert, c'est-à-dire d'origine renouvelable.

70%

de consommation d'eau en moins – comparé au standard BMW leader dans l'industrie.

100%

de l'énergie consommée par l'usine de Leipzig et par l'usine de fibres de carbone de Moses Lake sont d'origine renouvelable.

MATÉRIAUX DURABLES, VISIBLES ET PALPABLES.

Les matériaux haut de gamme flattent vos sens. Ceux mis en œuvre dans l'habitacle de la BMW i3 nous touchent aussi plus particulièrement parce qu'ils sont l'expression d'un style de vie durable : réalisés à partir de matières premières renouvelables ou recyclées, ils ont pour vocation de limiter leur

impact sur l'environnement. Dans le même temps, leur caractère raffiné souligne la générosité de l'espace intérieur et crée une élégante atmosphère de loft. Le développement durable acquiert ainsi une nouvelle dimension.



30%

KÉNAF.

Le recours au kénaf sur de grandes surfaces nous a permis de remplacer des matériaux à base de pétrole et de réduire le poids de la BMW i3, car la fibre de kénaf est jusqu'à 30 % plus légère que des matériaux traditionnels. Le kénaf donne une apparence naturelle et authentique au concept holistique de la BMW i3. Cette matière extrêmement légère est obtenue à partir d'une plante de la famille des malvacées qui, pendant sa croissance, transforme en oxygène des quantités de CO₂ supérieures à la moyenne.



40%

LAINES VIERGES.

La laine vierge certifiée, utilisée à raison de 40 % pour les garnissages des sièges de l'Esprit intérieur Lodge, est une matière durable très confortable. Le mélange de laine respirant régule la température entre le corps et les surfaces du siège, si bien que celui-ci reste agréablement frais même en présence de températures extérieures élevées.



BOIS D'EUCALYPTUS.

Résistant par nature à l'humidité, le bois d'eucalyptus nécessite moins de traitement conservateur (jusqu'à 90 % de moins) que la plupart des bois. Cette absence de traitement chimique lui permet de conserver son toucher soyeux et sa porosité naturelle. Pouvant atteindre jusqu'à 60 mètres de haut et doté d'une croissance parmi les plus rapides, l'eucalyptus est idéal pour la fabrication en série. La totalité des bois utilisés proviennent d'une plantation dont l'exploitation est certifiée FSC, un label qui garantit l'exploitation durable des ressources de la forêt.



CUIR TANNÉ À L'EXTRAIT DE FEUILLES D'OLIVIER.

Le cuir utilisé dans la BMW i3 est traité à l'aide d'un tanin 100 % naturel extrait de feuilles d'olivier. Cela offre plusieurs avantages : les feuilles tombées lors de la récolte des olives sont valorisées de manière judicieuse et le cuir bénéficie d'un tannage respectueux de l'environnement, qui préserve de surcroît son éclat naturel et ses propriétés thermorégulatrices.



90%

100%

« COMMENT INTRODUIRE LE DÉVELOPPEMENT DURABLE DANS UNE VOITURE ? »

PARTIR DE ZÉRO POUR S’AFFRANCHIR DES CONTRAINTE.

Pour donner un caractère durable à l'ère de l'électromobilité, il a fallu réinventer toute l'automobile. L'un des plus grands défis consistait à compenser le surpoids occasionné par la batterie¹ haute tension. Pour ce faire, l'architecture de la voiture a été divisée en deux ensembles indépendants : le module inférieur en aluminium, appelé module Drive, intègre le système de propulsion, les liaisons au sol et la batterie. Le module supérieur, le

module Life, est intégralement disponible comme espace de vie. BMW a réussi, et c'est une première mondiale, à réaliser de série un habitacle en carbone. Extrêmement léger et robuste, ce matériau a permis d'abaisser le poids et le centre de gravité de la BMW i3, tout en améliorant la sécurité et l'agilité.

« POURQUOI L'ARCHITECTURE LIFE DRIVE AMÉLIORE-T-ELLE LES QUALITÉS ROUTIÈRES ? »

50%

Le carbone est 50 % plus léger que l'acier.



Batterie lithium-ion haute tension¹

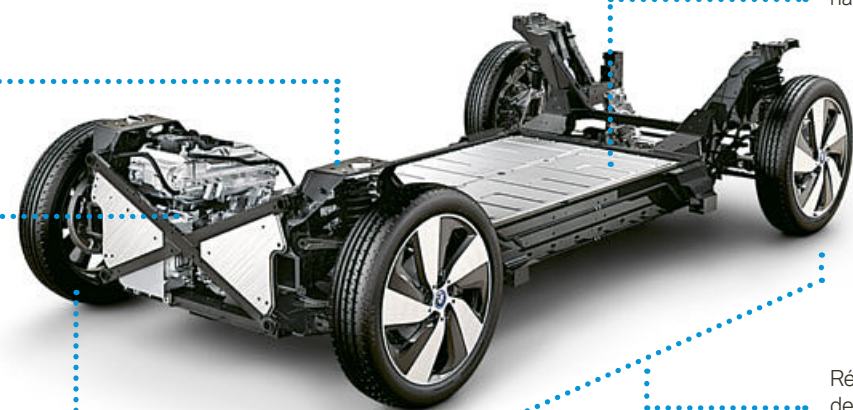

Répartition idéale des masses de 50/50

Prolongateur d'autonomie REX² (optionnel) pour une autonomie prolongée

Moteur électrique avec boîte de vitesse et électronique de puissance

Propulsion



9,86 M

Grâce à ce faible diamètre de braquage, la BMW i3 se montre particulièrement agile en ville.

LE MODULE LIFE : UN ESPACE DE VIE SÉCURISÉ.

Le module Life met à votre entière disposition un habitacle spacieux. Aucun tunnel central ne sépare le conducteur du passager avant. Aucune colonne B ne se dresse entre les portes latérales articulées à contre-sens. Vous bénéficiez ainsi d'une ambiance loft immense, unique dans cette catégorie de véhicules, réalisée pour la première fois grâce à un habitacle construit de série en carbone haute résistance. Cette conception permet d'abaisser le poids DIN de la BMW i3 (94 Ah) à 1 245 kg, ce qui lui confère une agilité unique et une plus grande autonomie. Simultanément, la structure en carbone robuste offre une sécurité élevée qui a fait ses preuves dans de nombreux essais.



MODULE DRIVE : POINT FORT, LA SÉCURITÉ.

Réalisé en aluminium léger, le module Drive intègre tous les composants nécessaires à la bonne marche de la voiture. À l'arrière par exemple, on trouve le moteur électrique, la boîte de vitesse et le prolongateur d'autonomie REX optionnel. La batterie haute tension¹ logée dans une solide coque en aluminium est placée dans le soubassement. Cet emplacement fait l'objet d'une protection optimale en cas de collision. La batterie contribue par ailleurs à abaisser le centre de gravité de la BMW i3, ce qui vient à l'appui de l'agilité propre de cette voiture. La batterie est en outre garantie pendant 8 ans ou 100 000 kilomètres.

1 245 kg

Poids de la BMW i3 (94 Ah) selon DIN. Elle est donc nettement plus légère que des véhicules électriques comparables.

¹ La batterie lithium-ion BMW i hautes performances se distingue par sa longue durée de vie. Une capacité minimum de 70 % est garantie 8 ans ou 100 000 km.

² Veuillez vous reporter au certificat de batterie BMW i pour plus de détails.

³ Selon norme DIN. Poids à vide selon norme EU : 1 270 kg.

LE PLAISIR DE CONDUIRE SOUS SA FORME LA PLUS PURE. BMW eDRIVE.

Une légère pression sur la pédale d'accélérateur de la BMW i3 suffit pour vous projeter dans le futur. Tandis que les véhicules traditionnels changent de vitesses à l'accélération, la BMW i3 100 % électrique passe de 0 à 100 km/h en 7,3 secondes dans une poussée parfaitement linéaire. Sur les premiers mètres en particulier, elle distance même des voitures aux motorisations plus puissantes. Si la BMW i3 se montre dans tout cela plus durable et extrêmement efficace en matière de consommation de courant, c'est grâce à son système de propulsion baptisé BMW eDrive.



Un entraînement aussi efficace que dynamique. L'entraînement électrique BMW eDrive a été développé spécifiquement par BMW. Avec une puissance maximale de 125 kW (170 ch) et un couple maximal de 250 Nm, il fait preuve d'une dynamique incomparable. Sur le terrain, cela se traduit par un couple disponible entièrement et immédiatement, dès le démarrage. Même pendant la conduite, la BMW i3 délivre toute sa puissance instantanément. Des performances records, permises notamment par la boîte de vitesses à un rapport qui rend le passage des rapports totalement superflu. Et comme la BMW i3 vous fait voyager quasiment sans bruit, vous jouissez d'un plaisir de conduire en toute sérénité.¹

Le plaisir gagne en efficacité. Avec le moteur électrique BMW eDrive, vous découvrez l'efficacité sous un jour complètement nouveau – par exemple lorsque vous freinez avec la pédale d'accélérateur. En effet, dès que vous retirez le pied de la pédale, vous ressentez immédiatement une décélération. Celle-ci est due au fait que l'énergie cinétique de la BMW i3 est récupérée pour alimenter la batterie lithium-ion haute tension et augmenter ainsi l'autonomie². La consommation de courant est elle aussi remarquablement efficace avec seulement 12,6 kWh aux 100 km, ce qui correspond au tarif étonnamment bas d'environ 2 euros aux 100 km.³



250 Nm
DE COUPLE

sont disponibles au démarrage, ce qui vous permet de distancer aisément de nombreux véhicules plus puissants au volant de la BMW i3.

« QUELS SONT LES AVANTAGES D'UN MOTEUR ÉLECTRIQUE ? »

7,3 s

suffisent à la BMW i3 94 Ah pour passer de 0 à 100 km/h.

170 ch

et une vitesse de pointe de 150 km/h, pour un poids à vide de seulement 1 245 kg⁴, et une dynamique exceptionnelle.

12,6 kWh/100 km

de consommation d'électricité (soit moins de 2 euros/100 km)³

¹ Plus d'informations sur la consommation et les émissions de CO₂, en combinaison avec le prolongateur d'autonomie REX à la page des caractéristiques techniques.

² Calculée sur la base d'une étude interne de consommation BMW, elle varie en fonction du style de conduite.

³ En France, pour un coût du kWh de 0,136 €, la consommation électrique de la BMW i3 revient à moins de 2 € pour 100 km (les tarifs varient en fonction des fournisseurs).

Les coûts sont calculés sur la base de consommation en cycle mixte (cycle NEDC).

⁴ Selon norme DIN. Poids à vide de 1 320 kg selon norme EU.

**BMW EFFICIENT DYNAMICS.
MOINS D'ÉMISSIONS. PLUS DE PLAISIR.**



ÉTENDEZ LE CHAMP DES POSSIBLES.

La plupart des automobilistes parcourent de moins grandes distances qu'ils ne le pensent : nous parcourons en moyenne 35 à 50 km par jour en voiture. BMW propose dès aujourd'hui deux variantes de modèle : le modèle établi de la BMW i3 (60 Ah), ainsi que le nouveau modèle BMW i3 (94 Ah), dont le rayon d'action en fonctionnement quotidien s'étend jusqu'à 200 km (NEDC: 300 km). L'autonomie des deux modèles est 3 à 4 fois supérieure à la distance moyenne parcourue par jour. Malgré tout, nous

n'entendons rien laisser au hasard : un logiciel fiable analyse en permanence une série de facteurs nécessaires à la détermination de l'autonomie. Il prend en compte le style de conduite, la topographie, la température, le mode de conduite, la planification de l'itinéraire, l'utilisation de la climatisation et du chauffage, pour rendre compte avec précision de l'autonomie restante. Vous restez ainsi toujours informé de la distance que vous pouvez encore parcourir et vous atteignez votre destination confortablement et en toute sécurité.

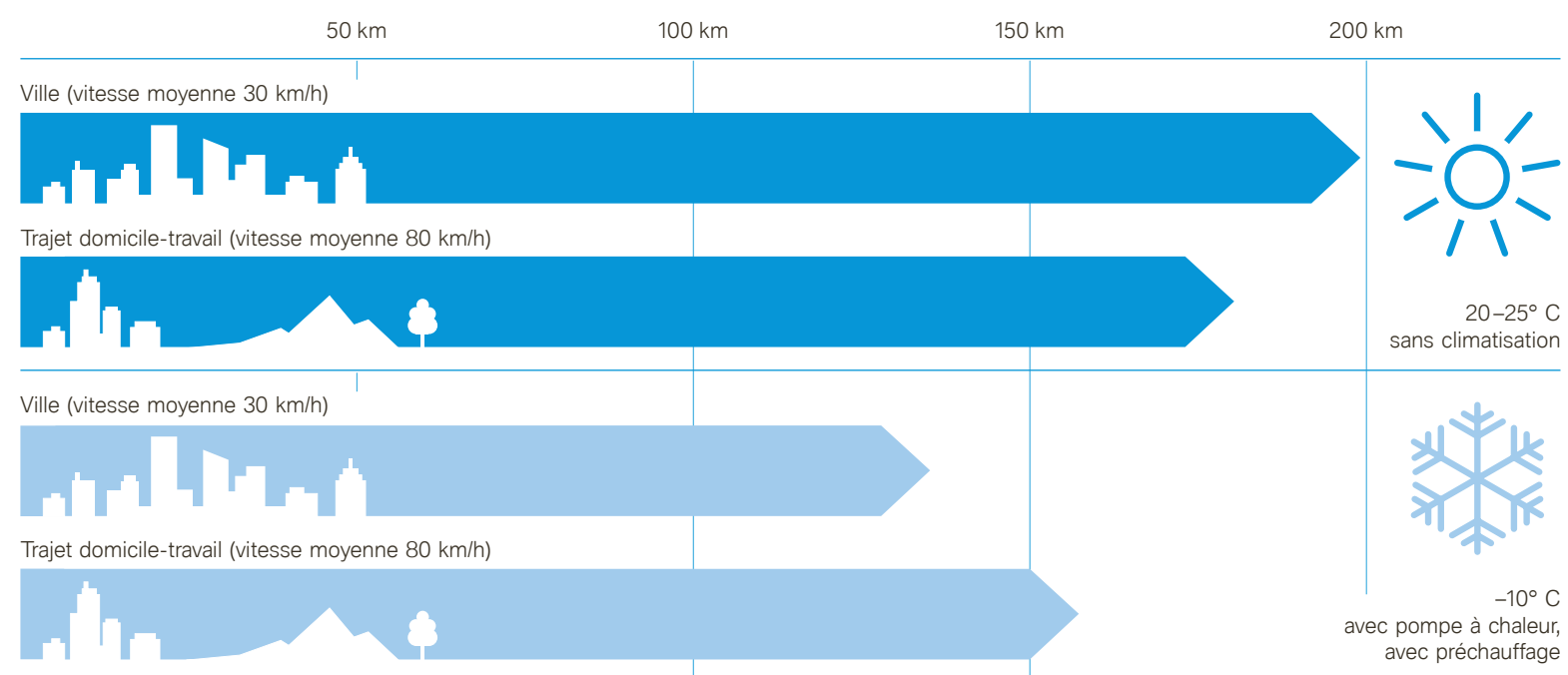

L'efficacité se récompense en autonomie : les modes de conduite. La BMW i3 vous permet d'optimiser votre autonomie : dans le réglage standard COMFORT, celle-ci peut atteindre 200 km [BMW i3 (94 Ah)]. Et si vous souhaitez augmenter votre rayon d'action, il vous suffit de choisir, à l'aide du sélecteur de mode de conduite, les modes de conduite particulièrement efficaces ECO PRO et ECO PRO+.

Pour plus d'autonomie : la BMW i3 avec prolongateur d'autonomie REX. Le prolongateur d'autonomie est placé à côté du moteur électrique, à l'arrière de la BMW i3. Il permet d'augmenter votre autonomie en mode COMFORT.¹ Ce petit moteur essence 2 cylindres, très silencieux, entraîne un générateur qui maintient constant le niveau d'énergie de manière à ce que la BMW i3 puisse continuer à rouler en tout électrique. Le prolongateur d'autonomie s'active automatiquement lorsque l'état de charge de la batterie est faible (uniquement disponible avec la BMW i3 94 Ah).

Les principaux facteurs d'influence en un coup d'oeil : les profils d'utilisation. Les deux profils illustrés, « Ville » et « Domicile-Travail », représentent deux utilisations typiques de la BMW i3, été comme hiver. Le profil « Ville » couvre les trajets dans les zones urbaines et est caractérisé par de fréquentes phases de récupération d'énergie allant jusqu'à l'arrêt de la voiture. Outre les ralentissements fréquents, les vitesses typiques entre 0 et 60 km/h sont prises en compte. Le profil « domicile-Travail » tient compte, à raison d'un tiers chacun, des trajets en ville, sur autoroute et sur réseau secondaire. Suivant le profil, l'autonomie la BMW i3 avec prolongateur d'autonomie REX peut varier de 15 km.

« COMBIEN DE KILOMÈTRES
PUIS-JE PARCOURIR ? »

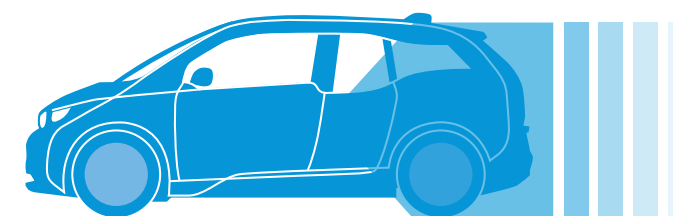

LA POMPE À CHALEUR PERMET D'OPTIMISER L'AUTONOMIE LORSQUE LA TEMPÉRATURE EXTÉRIEURE EST BASSE.

En l'absence d'un moteur thermique dont la chaleur dissipée pourrait être utilisée pour le chauffage, les voitures électriques doivent être chauffées électriquement. Cela ne peut se faire qu'aux dépens de l'autonomie. C'est pourquoi BMW a mis au point, plus particulièrement pour l'hiver, un système de pompe à chaleur innovant, qui utilise l'énergie de l'air ambiant. L'efficacité énergétique de cette pompe à chaleur optionnelle, qui s'active automatiquement, peut être jusqu'à 50 % supérieure à celle d'un chauffage traditionnel. Tandis que le confort thermique reste constant, l'autonomie peut augmenter jusqu'à 30 % en fonction de la température extérieure.

TEMPÉRATURE IDÉALE DÈS LE DÉMARRAGE.

Pour la batterie haute tension de la BMW aussi, il existe une température idéale se situant aux alentours de 20 °C. À cette température, les performances et l'autonomie sont à leur maximum. En présence de températures extérieures élevées ou basses, nous recommandons de régler, avant le départ, la température de fonctionnement² idéale par le biais de l'application BMW i Remote. Effet secondaire agréable : l'habitacle peut également être préconditionné à la température idéale par le biais de l'application. Le confort et l'autonomie s'en trouvent améliorés, tout particulièrement en hiver.

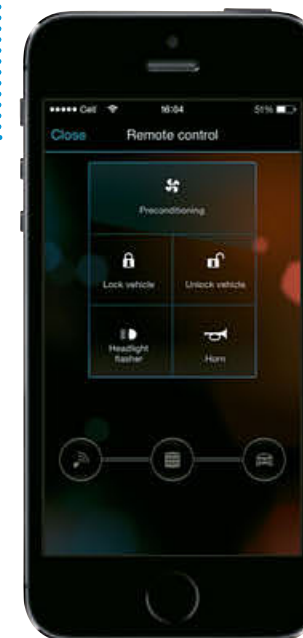

BIEN INFORMÉ POUR ROULER PLUS LOIN. L'INDICATEUR DYNAMIQUE D'AUTONOMIE.

Pour la BMW i3, l'indicateur d'autonomie a été rigoureusement retravaillé, le but étant que vous soyez informé à tout moment et avec la plus grande fiabilité possible de l'autonomie de votre BMW i3. Ce qui paraît simple à première vue requiert en fait un logiciel complexe qui soit en mesure d'analyser en temps réel une foule de facteurs d'influence : le style de conduite, la topographie, la température, le mode de conduite, l'itinéraire, mais aussi le climat et le chauffage doivent être évalués en une fraction de seconde. Le résultat est un indicateur dynamique d'autonomie, qui en plus d'être particulièrement précis rend transparente l'influence du style de conduite et des facteurs environnementaux.

ENCORE PLUS LOIN.

La BMW i3 (94 Ah) vous assure une autonomie allant jusqu'à 200 km – pour plus de plaisir de conduire.

¹ L'autonomie dépend de différents facteurs, en particulier du style de conduite, du type de route emprunté, de la température extérieure, du chauffage, de la climatisation et du préchauffage de la batterie.

² Le préchauffage de la batterie est uniquement possible en combinaison avec l'option Sièges avant chauffants.

ÉLECTROMOBILITÉ. TOUJOURS ET PARTOUT. AVEC BMW 360° ELECTRIC.

Dans la plupart des cas, la recharge de la BMW i3 est un jeu d'enfant. Vous pouvez ainsi charger votre BMW i3 de façon très pratique en quelques heures à l'aide du câble de charge standard rangé dans le véhicule (Mode 2) ou à l'aide de la BMW i Wallbox, que notre service d'installation installera volontiers pour vous. Avec cette station-service domestique, vous avez la possibilité d'utiliser de l'électricité d'origine renouvelable ainsi que l'énergie

solaire que vous avez vous-même produite. Pour la recharge sur la route, un réseau en constante expansion de stations de recharge publiques est à votre disposition par le biais du service de mobilité ChargeNow. Pendant que vous travaillez ou que vous vous détendez, votre BMW i3 fait en quelque sorte le plein toute seule.

RECHARGE SUR LES BORNES PUBLIQUES.¹



Un plaisir de conduire encore plus électrisant : avec le réseau de stations de recharge publiques. Il existe de nombreuses raisons de prendre la route au volant de votre BMW i3 – et encore plus d'occasions de vous recharger en route. Que ce soit pendant vos courses ou pendant votre travail, vous profitez d'une infrastructure en constante expansion. Grâce à la commande intuitive et au service de mobilité ChargeNow, son utilisation

est incroyablement simple. Car ChargeNow rassemble les stations de recharge de différents fournisseurs pour former un grand réseau. Vous pouvez ainsi trouver rapidement et facilement une possibilité de recharger votre BMW i3 en route. À l'aide de BMW i ConnectedDrive, vous pouvez afficher toutes les stations de recharge disponibles : dans le système de navigation, sur votre Smartphone ou sur le site www.chargenow.com

RECHARGE À DOMICILE.¹

Toujours ouverte : votre station-service à domicile. Le plaisir de conduire électrisant commence dès l'instant où vous « faites le plein » d'énergie à domicile. Car avec le câble de recharge standard situé dans le véhicule (mode 2), la recharge devient une expérience durable. Grâce à la BMW i Wallbox, moins de 8 heures suffisent pour recharger votre BMW i3. L'utilisation de votre propre énergie solaire et le raccordement à un système de maison intelligente sont également possibles. Avec la nouvelle BMW i Wallbox, vous pouvez charger votre BMW i3 encore plus rapidement, et

choisir entre une recharge monophasée et une recharge triphasée. En cas de recharge avec du courant alternatif triphasé, les trois courants alternatifs individuels ou tensions alternatives rechargent à la même fréquence : la puissance de charge est ainsi plus importante, d'où une durée de charge plus courte, jusqu'à moins de 4 heures. Si vous le souhaitez, notre service d'installation prend en charge l'installation de votre station de recharge à domicile, l'installation de la BMW i Wallbox et sa mise en service.



Indubitablement plus durable : l'électricité verte. La conduite zéro émission peut être encore plus durable si l'électricité utilisée pour la recharge est elle aussi exempte d'émissions. Avec un contrat électricité d'origine renouvelable de la Compagnie Nationale du Rhône (CNR), votre véhicule est alimenté à 100 % en énergie provenant de centrales éoliennes

et hydrauliques. En mode purement électrique, vous roulez ainsi sans générer aucune émission. De plus, grâce aux systèmes solaires innovants de la société SOLARWATT GmbH, vous pouvez recharger votre BMW i3 avec votre propre système solaire.

<8 h

RECHARGE DE BASE COURANT ALTERNATIF (CA)

- Durée de charge : 80 % en ~ 07 h 30 [94 Ah]
- Courant de charge : jusqu'à 16 A, monophasé
- Puissance de charge : jusqu'à 3,7 kW

<3 h

RECHARGE RAPIDE COURANT ALTERNATIF (CA)

- Durée de charge : 80 % en ~ 2 h 45mn
- Courant de charge : jusqu'à 16 A, triphasé, monophasé
- Puissance de charge : 11 kW
- Uniquement en association avec la recharge rapide Courant alternatif / Courant continu (SA 4U7/4U6)

<40 mn

RECHARGE RAPIDE COURANT CONTINU (CC)

- Durée de charge : ~ 40 mn.
- Courant de charge : jusqu'à 120 A
- Puissance de charge : jusqu'à 50 kW
- Uniquement en association avec la recharge rapide Courant alternatif / Courant continu (SA 4U7/4U6)

<8 h

BMW i WALLBOX MOTION (CA) PLUS INTELLIGENTE, MULTIFONCTION, DURABLE

- Durée de charge : 80 % en ~ 7 h 30
- Courant de charge : 16 A, monophasé
- Puissance de charge : jusqu'à 3,7 kW

<3 h

NOUVELLE BMW i WALLBOX PURE (CA) PLUS RAPIDE, TRIPHASÉE

- Durée de charge : 80 % en ~ 3 h
- Courant de charge : 16 A triphasé / 32 A monophasé
- Puissance de charge : jusqu'à 11 kW / 7 kW
- Uniquement en association avec la recharge rapide SA Courant alternatif / Courant continu (SA 4U7/4U6)

<11 h

CÂBLE DE CHARGE – MODE 2 (CA) PRISE DOMESTIQUE

- Durée de charge : 80 % en ~ 09 h 30 Courant de charge : max. 12A, monophasé
- Puissance de charge : 2,7 kW

« COMMENT ET OÙ
PUIS-JE RECHARGER
MA BMW i3 ? »

¹ En fonction de l'installation électrique locale et des options choisies.

UNE CONNECTIVITÉ INTELLIGENTE AU SERVICE DE VOTRE MOBILITÉ.

Résolument durable signifie aussi résolument connecté : avec sa carte SIM intégrée de série, la BMW i3 est reliée en permanence au monde extérieur, qu'elle roule ou non. Vous pouvez ainsi utiliser les services de BMW i ConnectedDrive qui vous aident à arriver à bon port en toute sécurité. Il vous suffit d'ouvrir la carte dynamique d'autonomie du système de navigation optionnel pour vérifier d'un coup d'œil votre autonomie actuelle. Si la batterie est insuffisamment chargée, le système vous propose des

solutions alternatives pour atteindre votre destination. Il vous affiche également les bornes de recharge sur la carte de navigation. L'itinéraire intermodal (en cours de déploiement) s'avère particulièrement pratique pour vous faire gagner du temps en cas de trafic dense en vous recommandant un moyen de transport alternatif et en vous guidant vers un parking relais libre près d'une station de métro ou d'un arrêt de bus.

TOUJOURS CONNECTÉ À VOTRE BMW i3 GRÂCE À L'APPLICATION BMW i REMOTE.

L'ère de l'électromobilité offre de nouvelles possibilités encore impensables il y a peu : grâce à l'application BMW i Remote, vous gardez toujours votre BMW i3 sous contrôle par l'intermédiaire d'un smartphone ou d'une smartwatch et pouvez à tout moment contrôler la charge de la batterie et l'autonomie restante. Si votre BMW i3 est reliée à une borne de recharge, vous supervisez le processus de recharge à distance. Vous pouvez ainsi programmer l'heure à laquelle votre BMW i3 doit être pleinement chargée et preconditionnée. Sur demande, l'application analyse même l'efficacité de votre conduite.



« COMMENT PUIS-JE RESTER CONNECTÉ AVEC MA VOITURE ET QUELLES SONT LES FACILITÉS OFFERTES POUR CELA ? »



Une navigation durable, pour mener la mobilité électrique à destination. Pour atteindre nos objectifs de durabilité, il nous fallait concevoir une navigation sur mesure, entièrement dédiée à la mobilité électrique : avec le système de navigation en option, un coup d'œil à la carte d'autonomie dynamique suffit pour déterminer les destinations à votre portée. Le système prend en compte l'état de charge de la batterie, le comportement de conduite, la géographie du parcours et les informations de circulation en temps réel, pour vous fournir des informations d'une extrême précision. Si le niveau de charge de la batterie est insuffisant, l'assistant d'autonomie vous propose jusqu'à trois recommandations afin que vous puissiez atteindre votre destination en toute sécurité. Souvent, il vous suffira d'adopter un mode de conduite plus efficient. Par ailleurs, le système vous indique les bornes de recharge gratuites sur lesquelles vous pouvez « faire le plein » de votre BMW i3.

Toujours un plan B avec l'itinéraire intermodal. En ville en particulier, il n'est pas toujours aisé d'arriver rapidement à destination. Au lieu de rester coincé dans un embouteillage, il est parfois plus sage d'avoir recours aux transports en commun, métro ou autobus. L'itinéraire intermodal (en cours de déploiement) analyse les conditions de circulation et intègre les transports en commun dans le calcul de l'itinéraire. Vous avez ainsi avant et pendant le trajet la possibilité d'opter pour l'itinéraire le plus rapide. Le passage de la voiture au transport en commun est des plus simples : le système affiche clairement les horaires actuels et peut même, si vous le souhaitez, vous guider jusqu'à une place de stationnement libre dans un parking relais situé à proximité de la station de métro ou de la gare concernée.

BMW ConnectedDrive
Mieux connecté. Encore plus libre.

RIEN N'EST PLUS INSPIRANT QU'UNE PAGE BLANCHE.

Pour mettre au point le concept révolutionnaire de la BMW i3, nous sommes partis d'une page blanche. Car pour anticiper le plus possible, il nous fallait laisser beaucoup de choses derrière nous. Cela nous a ouvert des perspectives là où jusqu'à présent il n'y en avait pas. Et parce que sur une

voiture tous les détails sont liés, la conduite électrique a pris des formes entièrement nouvelles. Découvrez à travers l'extérieur de la BMW i3 combien le design a changé durablement notre idée de la mobilité.



PORTES À OUVERTURE ANTAGONISTE.

Grâce à la structure en carbone, les montants centraux sont intégrés aux portières. Cela permet aux portes antagonistes de s'ouvrir entièrement sur l'habitacle en plus d'offrir une visibilité panoramique inédite.

ARRIÈRE.

Le hayon, conçu sous la forme d'une surface vitrée noire homogène, fait montre d'une grande qualité. Sous la lunette arrière ont été placés les phares arrière en forme de U, qui diffusent leur éclairage à travers la surface vitrée noire et donnent presque l'impression de flotter.

Découvrez le futur dès aujourd'hui : l'extérieur de la BMW i3. L'électromobilité apporte une valeur ajoutée certaine, à condition de créer pour elle de nouvelles formes. Cela ouvre des possibilités au designer là où il n'y avait auparavant que des règles. Aussi le moteur électrique, relativement petit, a pu être placé à l'arrière. Les roues avant ont ainsi davantage de place pour braquer, ce qui facilite le stationnement et améliore la manœuvrabilité. Autre exemple avec l'utilisation du carbone qui a permis de donner

une forme plus ouverte à l'habitacle : du fait de la position assise légèrement surélevée et de la ligne de design « Streamflow » avec ses surfaces latérales vitrées convergeant vers l'arrière, vous bénéficiez d'une meilleure visibilité. Un coup d'œil sur l'extérieur de la BMW i3 suffit pour se convaincre que cette automobile fait définitivement entrer l'électromobilité dans une nouvelle ère.



ROUES.

Les grandes jantes au design étroit et aérodynamique sont un autre signe de l'éco-conception de cette voiture. Elles réduisent la résistance à l'avancement et transmettent parfaitement la puissance de la BMW i3 à la



CALANDRE.

Un moteur électrique doit lui aussi être refroidi. Mais comme ses besoins en la matière sont beaucoup moins importants que ceux d'un moteur thermique, les grilles de calandre sont fermées et soulignent ainsi le cachet contemporain de la BMW i3. Cela vaut aussi pour les projecteurs à LED en forme de U qui confèrent à la partie avant une apparence reconnaissable entre mille.



DESIGN AWARDS

CHAQUE TOURNANT ICONIQUE EST L'OEUVRE DE PIONNIERS.

Depuis que BMW i a fêté son anniversaire en 2013, des pionniers de l'électrique dans le monde entier vivent et partagent leur vision d'une mobilité d'avenir. Via les médias sociaux, ils donnent des aperçus alléchants de leur vie, racontent leurs expériences quotidiennes et leurs moments électriques avec leur BMW i3. [#bornelectric](#)

MAX.

BORN ELECTRIC EN JUILLET 2015.



[#instagram.com/biberfilm](#)

« FLYING. NOT JUST DRIVING. »

À mon avis, une voiture devrait être bien plus qu'un simple moyen de transport d'un point A vers un point B. J'aime les gros moteurs et je participe même à des courses. C'est pourquoi la décision de passer à un moteur électrique n'a pas été si simple. Mais étant papa de deux enfants, je voulais être un modèle pour eux. Acheter un moteur électrique qui possède encore dans son ADN des gènes de course automobile était la seule décision logique. Et expérimenter comment une BMW i3 compacte et économique libère ses forces est tout simplement époustoufflant. La série BMW i est une déclaration d'amour pour l'environnement, alliée au plaisir de conduire.

BORN ELECTRIC EN SEPTEMBRE 2014. LOU.



[#instagram.com/maxon_house](#)

« LESS IS MORE MANTRA. »

Je compare souvent la BMW i3 à des concepts de maisons compactes, dans lesquelles un objet intelligemment imaginé peut être fonctionnel et malgré tout extrêmement petit. L'habitacle me rappelle un intérieur conçu par Charles et Ray Eames : le tableau de bord en bois aux formes fluides, les matériaux soigneusement élaborés et les grandes surfaces vitrées. Tout comme une petite maison intelligemment conçue s'ouvre sur la nature et laisse s'effacer les frontières entre l'espace intérieur et extérieur, la i3 apporte également une quantité de fonctions et de technologies dans un cadre solide et minimal. Je la vois comme l'extension de mon habitat.

LUCIE.

BORN ELECTRIC EN OCTOBRE 2014.

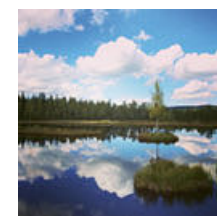
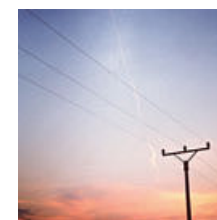

[#instagram.com/luciescott](#)

« I AM IN LOVE. »

Je n'aurais jamais pensé qu'un jour, je conduirais une voiture électrique - et aujourd'hui, je l'utilise chaque jour. Je crois fermement que les voitures électriques sont l'avenir et je suis heureuse de faire partie de cette mouvance. J'apprécie chaque seconde dans ma BMW i3. Elle procure tant de plaisir ! Le moteur, les démarrages rapides, son dynamisme. La sensation de conduite est fantastique, tout comme le confort. Sans parler de ses matériaux superbes et de son apparence générale naturelle et intuitive. Beauté et puissance en une seule voiture, je l'adore. Seul inconvénient : je dois la partager avec mon époux, et je n'aime pas partager.

SOBRE ET MODERNE : ESPRIT INTÉRIEUR ATELIER.

L'Esprit intérieur Atelier joue avec le contraste apaisant entre des garnissages intérieurs foncés, des combinaisons de tissus gris et quelques touches de bleu distillées ici et là. Les garnissages au niveau du tableau de bord et des portes sont en kénaf. Cette matière innovante est particulièrement mise en valeur avec cet Esprit intérieur. Outre son faible poids, elle présente une surface légèrement chinée rappelant l'aspect naturel

du feutre. Le bleu des flancs de sièges, du liseré discret et du logo ornant le volant en cuir symbolise le caractère innovant des modèles BMW i. La surface gris mat de l'insert de la planche de bord légèrement galbée souligne la sobriété de l'Esprit intérieur Atelier. Comme sur tous les modèles BMW i3, elle opère la fusion entre forme et fonction : sa forme arrondie ne l'empêche pas de servir de plage de rangement et de boîte à gants.



Teintes de carrosserie unies



Teintes de carrosserie métallisées



Inserts décoratifs²

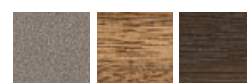

[01] Esprit intérieur Atelier (de série) : volant gainé cuir avec liseré « BMW i Blue », sièges habillés de tissu Neutronic « Aragats Grey » avec surpiqûres contrastantes bleues, inserts décoratifs « Andesite Silver » mat. **[02]** Accès aisé aux places arrière grâce à l'ouverture

antagoniste et sans montant central des portes. **[03]** Inserts décoratifs en « Andesite Silver » mat. **[04]** Dossier de banquette arrière rabattable dans les proportions 50/50.

¹ L'illustration montre des équipements optionnels ainsi que des accessoires.

² Inserts décoratifs en « Andesite Silver mat » disponibles de série sur la BMW i3 (60 Ah) et la BMW i3 (94 Ah). Inserts décoratifs en bois précieux chêne foncé mat et inserts décoratifs finition bois précieux d'eucalyptus mat disponibles en option pour la BMW i3 (94 Ah).

Les six teintes extérieures unies et métallisées conçues pour la BMW i3 s'accordent parfaitement avec le design intérieur. Vous trouverez plus d'informations en pages 46 | 47.

ÉLÉGANT ET ÉPURÉ : ESPRIT INTÉRIEUR LOFT.

Avec la dominante gris clair des sièges, de la moquette, de certaines parties de la planche de bord et des garnissages latéraux, l'Esprit intérieur Loft distille une atmosphère des plus épurées. Le gris lumineux accentue dans le même temps l'ambiance loft de la BMW i3 en renforçant l'impression de légèreté et de sobriété. La tonalité claire met en valeur la construction

allégée de cette finition intérieure innovante. La combinaison de tissus moderne habillant les sièges et la banquette arrière est constituée de plastiques recyclés. Elle procure un confort agréable grâce à des propriétés thermorégulantes. Le motif intéressant ornant le devant et l'arrière des dossiers caractérise le langage esthétique des modèles BMW i.



Teintes de carrosserie unies



Teintes de carrosserie métallisées



Inserts décoratifs²

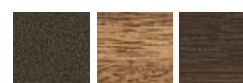

[01] Esprit intérieur Loft (option) : volant gainé cuir avec insert « BMW i Blue », sièges habillés de tissu/Sensatec Electronic « Carum Grey », inserts décoratifs « Andésite » mat foncé. **[02]** Assorties à la couleur « Carum Grey », certaines parties de la planche de bord sont claires, ce qui accentue la sensation d'espace et de légèreté¹. **[03]** Le liseré « BMW i Blue » soulignant

les appuis-tête apporte un élégant contraste au niveau des sièges. **[04]** Inserts décoratifs « Andésite » mat foncé. **[05]** Le dossier de banquette arrière rabattable dans les proportions 50/50 permet d'obtenir une surface de chargement quasiment plane.

¹ L'illustration montre des équipements optionnels ainsi que des accessoires.

² Inserts décoratifs en « Andésite foncé » disponibles de série sur la BMW i3 (60 Ah) et la BMW i3 (94 Ah). Inserts décoratifs en bois précieux « Chêne foncé mat » et inserts décoratifs finition bois précieux d'eucalyptus mat disponibles en option pour la BMW i3 (94 Ah).

CHALEUREUX ET NATUREL : ESPRIT INTÉRIEUR LODGE.

L'Esprit intérieur Lodge symbolise mieux que tout autre Esprit intérieur la réinterprétation moderne du premium selon BMW i. La combinaison particulièrement esthétique de bois mat, de cuir souple et de laine douce est unique dans le monde automobile. Outre son aspect naturel et moderne, elle est en parfaite adéquation avec le concept de développement durable proposé par BMW i. Le bois d'eucalyptus est issu d'une sylviculture responsable certifiée. Il n'est ni blanchi, ni coloré, ni peint, ce qui lui permet de

conserver sa surface naturelle. La laine offre le confort d'une fibre naturelle comme celle employée depuis longtemps par les fabricants de vêtements de luxe. Elle rafraîchit en été et réchauffe en hiver, ce qui ajoute un aspect fonctionnel à ses qualités naturelles et durables. Car plus le confort thermique est élevé, moins le conducteur doit recourir au chauffage des sièges ou à la climatisation, d'où une économie d'énergie et une autonomie optimisée pour la BMW i3.



Teintes de carrosserie unies



Teintes de carrosserie métallisées



Inserts décoratifs³

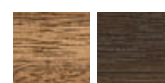

[01] Esprit intérieur Lodge (option) : volant gainé cuir avec insert « Silver » satiné, sièges habillés de laine & cuir naturels Solaric « Cassia », inserts décoratifs en bois d'eucalyptus.¹
[02] Inserts décoratifs finition bois précieux d'eucalyptus.^{1,3} **[03]** Minérale et naturelle, la teinte de cuir « Cassia » instaure dans l'habitacle une atmosphère chaleureuse, illuminée par les touches de « Carum Grey ». La laine génère un contraste original. **[04]** Le compartiment

à bagages voit sa capacité augmenter au gré des besoins grâce au dossier de banquette arrière rabattable dans les proportions 50/50 et offre des solutions de rangement et de fixation des bagages. **[05]** Inserts décoratifs en bois précieux « Chêne foncé mat » [SA pour la BMW i3 (94 Ah)].^{1,3} **[06]** La laine exclusive Picea est ici combinée à un cuir au tannage naturel sur les sièges et les appuis-tête.

¹ Certifié responsable par le Forest Stewardship Council® (FSC®).

² L'image montre des équipements de série et en option ainsi que des accessoires.

³ Inserts décoratifs finition bois précieux d'eucalyptus disponibles de série sur la BMW i3 (60 Ah) et la BMW i3 (94 Ah). Inserts décoratifs en chêne foncé mat disponibles en option pour la BMW i3 (94 Ah).

Pour une prestation reflétant vos goûts : les six teintes de carrosserie unies et métallisées expressives pour la BMW i3. Plus d'informations aux pages 46/47.

LUXUEUX ET EXCLUSIF : ESPRIT INTÉRIEUR SUITE.

L'Esprit intérieur Suite se remarque par l'emploi généreux d'un cuir brun sombre tanné selon un procédé naturel à l'extrait de feuilles d'olivier préservant sa souplesse naturelle. Sur la planche de bord, il produit un contraste élégant avec l'insert en bois d'eucalyptus galbé. À l'intérieur des contreportes, le cuir s'harmonise avec les éléments en tissu et en kénaf. Malgré

le cachet luxueux de la finition, les designers BMW i n'emploient ce cuir souple qu'aux endroits les plus judicieux pour le conducteur, comme par exemple sur les accoudoirs. La mosaïque originale de tissu, de cuir et de kénaf qui en découle est particulièrement séduisante. À l'exclusivité, l'intérieur ajoute ainsi la légèreté et la modernité typiques de la BMW i3.



Teintes de carrosserie unies



Teintes de carrosserie métallisées



Inserts décoratifs³

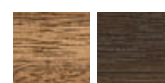

¹ Bois issu de la sylviculture responsable certifié FSC® (Forest Stewardship Council®).

² L'image montre des équipements de série et en option ainsi que des accessoires.

³ Inserts décoratifs finition bois précieux d'eucalyptus disponibles de série sur la BMW i3 (60 Ah). Inserts décoratifs en bois précieux « Chêne foncé mat » disponibles de série sur la BMW i3 (94 Ah). Inserts décoratifs finition bois précieux d'eucalyptus mat disponibles en option pour la BMW i3 (94 Ah).

[01] Esprit intérieur Suite (option) : volant gainé cuir avec insert « Silver » satiné, sièges habillés de cuir naturel Stellaric « Dalbergia Brown », inserts décoratifs en bois d'eucalyptus.¹
[02] Inserts décoratifs finition bois précieux d'eucalyptus.^{1,3} **[03]** La teinte « Dalbergia Brown », une tonalité noir/brun exclusive, témoigne du cachet naturel du cuir BMW i.

[04] Dossier de banquette arrière rabattable dans les proportions 50/50. **[05]** Inserts décoratifs en bois précieux « Chêne foncé mat ». ^{1,3} **[06]** La finition haut de gamme confère au cuir naturel une grande qualité visuelle et tactile.

De discrète à marquante : les six teintes de carrosserie unies et métallisées expressives pour la BMW i3. Plus d'informations aux pages 46/47.

INSPIRÉE SUR TOUTE LA LIGNE.

Six teintes, un point commun : les teintes de carrosserie développées spécifiquement pour la BMW i3 sont particulièrement esthétiques. De discrète à expressive, les deux teintes unies et les quatre teintes métallisées proposées se combinent librement avec les différents Esprits intérieurs. Selon la

teinte de carrosserie, le liseré sur les bas de caisse et autour de la double calandre est « BMW i Blue » ou « BMW i Grey ». Le contraste entre la « Black Belt » et la teinte de carrosserie confère à l'extérieur un aspect bicolore très graphique et accentue l'impression de légèreté qui se dégage de l'ensemble.

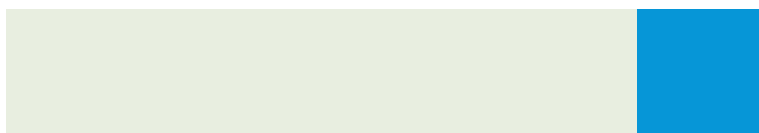
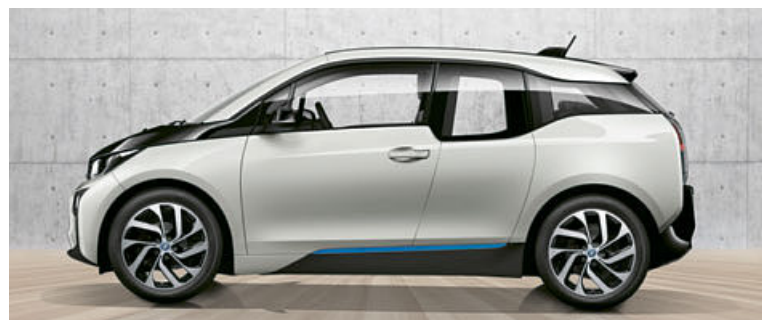

B85 Teinte unie
« **CAPPARIS WHITE** »
avec liserés « BMW i Blue »



C2W Teinte unie
« **FLUID BLACK** »
avec liserés « BMW i Blue »



B72 Teinte métallisée
« **IONIC SILVER** »
avec liserés « BMW i Blue »



C01 Teinte métallisée
« **PROTONIC BLUE** »
avec accent « BMW i Grey »
métallisé

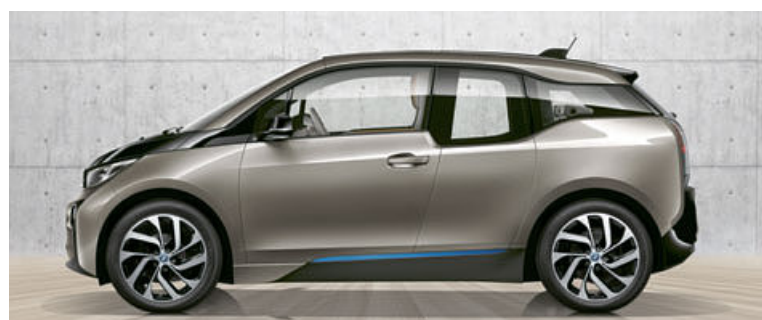

C2U Teinte métallisée
« **PLATINUM SILVER** »
avec liserés « BMW i Blue »

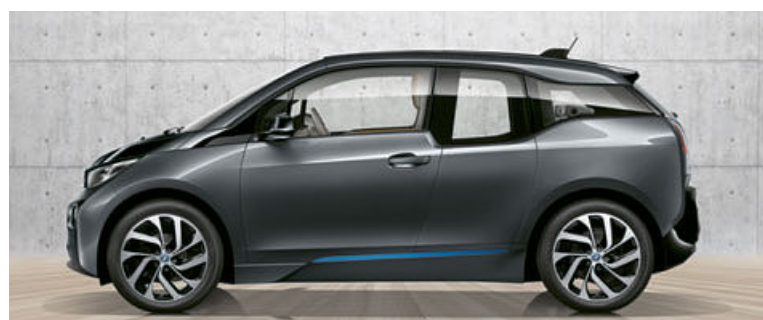

C2V Teinte métallisée
« **MINERAL GREY** »
avec liserés « BMW i Blue »

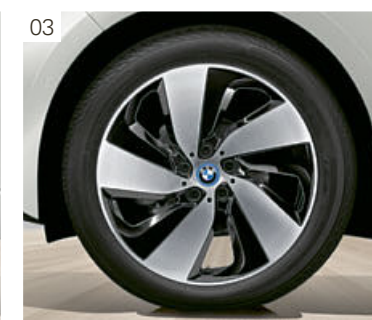
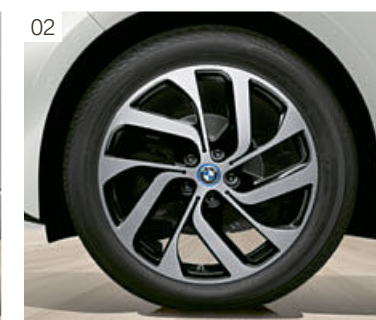

Dotées de jantes en alliage léger, les roues de la BMW i3 sont profilées, afin de réduire autant que possible la résistance aérodynamique et la résistance au roulement. Leur diamètre imposant (19" ou 20", soit 48 ou 51 cm) contribue à maximiser la surface de contact au sol et accentue la sportivité de la voiture. Les roues sont conçues pour déplacer le moins d'air possible

afin d'éviter les turbulences et d'augmenter l'autonomie. Pour un look alliant sportivité et finesse, les trois modèles de jantes en alliage léger disponibles en option marient finition polie et touches de noir brillant.

[01] Jantes BMW i en alliage léger profilées 19" (48 cm) style 427 à rayons en étoile. Dimensions : 5 J x 19, pneumatiques 155/70 R 19 (de série sur la BMW i3) ou avec monte pneumatique mixte. Dimensions : 5 J x 19 à l'avant, pneumatiques 155/70 R 19 ; 5,5 J x 19 à l'arrière, pneumatiques 175/60 R 19 (de série sur la BMW i3 avec prolongateur d'autonomie). **[02]** Jantes BMW i en alliage léger profilées 19" (48 cm) style 428 Turbine avec monte pneumatique mixte. Dimensions : 5 J x 19 à l'avant, pneumatiques 155/70 R 19 ; 5,5 J x 19 à l'arrière, pneumatiques 175/60 R 19. **[03]** Jantes BMW i en alliage léger profilées 19" (48 cm) style 429 Turbine avec monte pneumatique mixte. Dimensions : 5 J x 19 à l'avant, pneumatiques 155/70 R 19 ; 5,5 J x 19 à l'arrière, pneumatiques 175/60 R 19 **[04]** Jantes BMW i en alliage léger profilées 20" (51 cm) style 430 à rayons doubles avec monte pneumatique mixte. Dimensions : 5 J x 20 à l'avant, pneumatiques 155/60 R 20 ; 5,5 J x 20 à l'arrière, pneumatiques 175/55 R 20.

OPTIONS ET ACCESSOIRES.*



[01] Toit ouvrant en verre coulissant et entrebâillable électriquement (option), avec vitrage calorifuge, protection anti-pincement et ouverture / fermeture confort via la télécommande ou une commande par impulsion, pour une atmosphère agréable dans l'habitacle. **[02] Projecteurs LED (option)**, assurant un éclairage optimal de la chaussée. **[03] Système Hi-Fi Harman Kardon (option)**. Un amplificateur numérique sept canaux de 360 W et 12 haut-parleurs parfaitement équilibrés assurent une expérience acoustique au plus haut niveau. **[04] Navigation multimédia Professional (option)**, y compris « Controller » iDrive Touch avec pavé tactile et écran couleur fixe 10,2" (25,9 cm) avec capacité de stockage de 20 Go pour fichiers audio. **[05] Climatisation automatique (option)**, avec régulation automatique de la température et du débit d'air.

Recharge rapide courant continu/courant alternatif (option).

Pour une recharge particulièrement rapide, la fonction de recharge rapide courant alternatif/courant continu avec une puissance de charge de 50 kW est la solution parfaite pour la BMW i3 : cette fonction permet de recharger la voiture sur n'importe quelle borne adaptée, comme les infrastructures publiques de recharge rapide. (Plus d'informations pages 30-31)

Pompe à chaleur (option).

La pompe à chaleur optionnelle permet d'économiser jusqu'à 50 % d'énergie par rapport à un chauffage traditionnel tout en offrant le même confort climatique. L'autonomie augmente ainsi jusqu'à 30 % lorsque la température extérieure est basse. La température sélectionnée est réglée de manière entièrement automatique via le chauffage électrique et la pompe à chaleur¹.

Finition iLife. Cette Finition comprend les équipements suivants pour encore plus de détente et d'agrément:

- **Volant avec touches multifonctions** permettant, suivant l'équipement de commander les fonctions audio, de téléphonie et de commande vocale.
- **Feux de jour à LED**, avec signature lumineuse en U typique BMW i
- **Navigation multimédia Business**, avec écran couleur fixe 6,5" (16,5 cm)
- Rétroviseurs intérieur et extérieurs coté gauche électrochromes s'obscurissant automatiquement en fonction de l'intensité des projecteurs du véhicule qui suit. Rétroviseurs extérieurs rabattables électriquement.
- **Accoudoir avant**, avec vide-poches intégré.
- **Kit de rangement** comprenant diverses possibilités de rangement dans l'habitacle et le compartiment à bagages.
- **Détecteur de pluie** adaptant automatiquement la fréquence des balais d'essuie-glace en fonction de l'intensité de la pluie et allumage automatique des projecteurs.
- **Régulateur de vitesse avec fonction freinage en descente.** Maintient constante la vitesse souhaitée (à partir de 30 km/h env.).
- **Climatisation automatique**, avec régulation automatique de la température et du débit d'air.

PRESTATIONS DU SERVICE DE MOBILITÉ BMW i.



Outre des concepts de véhicules visionnaires, BMW i propose également des services et solutions novateurs, pour améliorer la mobilité urbaine. Ces services intelligents et intégrés s'insèrent sans fil dans votre quotidien, mais créent également des synergies les uns avec les autres – de l'autopartage en passant par la recherche et l'utilisation de stations de recharge publiques jusqu'à la recherche, la réservation et le paiement de places de stationnement.

BMW i VENTURES.

BMW i Ventures est une société de participation financière créée par BMW Group. BMW i Ventures investit dans des solutions innovantes visant à répondre aux besoins de mobilité de la population urbaine. Nous soutenons des start-up et des entreprises en pleine croissance à fort potentiel dans leur effort pour poser les bases de la mobilité mondiale de demain. Les partenaires de BMW i Ventures bénéficient de notre longue expérience, de notre vaste envergure et d'un réseau étendu de marques bien établies. BMW i Ventures est un investisseur stratégique qui crée des partenariats forts par des coopérations conduisant à une valeur ajoutée commerciale durable. bmw-iventures.com



DRIVE NOW.

DriveNow est le service d'autopartage de BMW i, MINI et SIXT. Les utilisateurs peuvent louer un véhicule de façon flexible, quand et où ils en ont besoin. Le concept de mobilité obéit ici à la devise : « Trouver partout une voiture et la laisser là où l'on veut ». Les utilisateurs peuvent trouver les voitures via l'application, Internet ou simplement dans la rue. La tarification des trajets se fait à la minute, coûts de carburant et de stationnement sur parking public compris. La carte client ou l'application font office de clé électronique pour l'ensemble de la flotte DriveNow. DriveNow est actuellement disponible à Munich, Berlin, Düsseldorf, Cologne, Hambourg, Vienne, Londres et San Francisco. D'autres villes sont à l'étude. www.drive-now.com



PARK NOW LONGTERM.

ParkNow¹ Longterm est une solution de stationnement globale²: ce service premium vous permet de louer une place de parking partenaire munie d'un moyen de recharge pour votre BMW i et ce à des tarifs avantageux. Partenaire avec EFFIA, Parcub, Parcus et Lyon Parc Auto, BMW i propose une base de données avec plus de 200 parkings réparties partout en France et souvent en centre-ville prêt à accueillir votre BMW i pour un stationnement longue durée avec une prise ou borne de recharge dédiée. Consulter tous nos parking partenaires ainsi que leurs tarifs négociés sur bmwi-experience.fr/parknow



CHARGE NOW.

Ce service de mobilité BMW i est conçu pour faciliter la recharge de votre BMW i3 sur un réseau de bornes de recharge publiques partenaire large et en perpétuelle expansion. Ces dernières vous sont indiquées sur l'écran du système de navigation optionnel grâce aux services BMW i ConnectedDrive ou via l'application BMW i Remote. Les bornes du premier réseau national de recharge rapide Corri-Door co-financé par BMW Group sont accessibles grâce au badge ChargeNow et avec les tarifs les plus avantageux. Les bornes de recharge rapide vous permettent de recharger votre BMW i3 en 30 minutes pour 80% de la capacité de la batterie.

¹ Disponibilité variable selon les pays.

* Pour découvrir le détail des équipements de série, de la Finition et des options ainsi que leur prix, veuillez vous reporter à la brochure Tarifs de ce modèle. La brochure Tarifs est également disponible en téléchargement sur www.bmw-i.fr

BMW i – ENCORE PLUS PROCHE DU CLIENT QUELLE QUE SOIT SA ROUTE.

BMW i offre une multitude de possibilités pour vous informer sur nos voitures, recevoir des conseils, convenir d'un essai sur route ou acheter une BMW i – à chaque fois, par un canal différent. En ligne, par téléphone, avec

un agent de vente mobile ou encore auprès du concessionnaire : trouvez votre solution individuelle, celle qui correspond à vos attentes.



Vous avez encore des questions ou envisagez d'acheter une BMW i3? Dans les deux cas, vous pouvez vous adresser au Service Client BMW i ou

à l'un de nos Agents BMW i. La page www.bmw-i.fr vous permet de localiser des Agents BMW i près de chez vous.

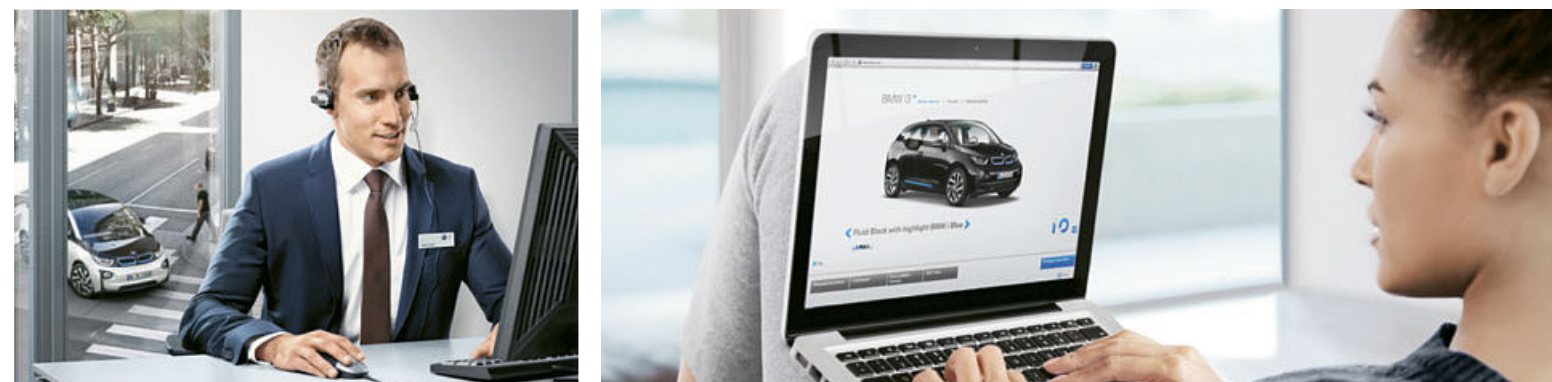

Le Service Client BMW i est à votre disposition du lundi au jeudi de 9h00 à 18h00 et le vendredi de 9h00 à 17h00 au 0810 269 400. (Numéro Azur : prix d'un appel local, sauf surcoût éventuel de votre opérateur) ou par e-mail à l'adresse relation.client@bmw-i.fr. Essai sur route. Découvrez la

BMW i3 et inscrivez-vous dès maintenant en ligne pour un essai sur route à l'adresse www.bmw-i.fr. Vous pouvez aussi contacter le Service Client BMW i ou un Agent BMW i près de chez vous.

BMW FINANCIAL SERVICES ELECTRIFY PROGRAM.

Du financement aux assurances en passant par l'entretien complet de la BMW i3, c'est une solution holistique qui vous est offerte avec BMW Financial Services Electrify Program. En optant pour la Location avec Option d'Achat, BMW Group garantit la valeur de reprise de votre BMW i3. Avec notre produit de Location Longue Durée, vous pourrez également modifier la durée et le kilométrage de votre contrat à tout moment. BMW eCare. Cette solution vous permet d'inclure l'entretien et la garantie de votre BMW i3 dans votre contrat afin de maîtriser votre budget global. Ce service comprend notamment les révisions périodiques, le remplacement des pièces d'usure ou encore le dépannage sans franchise kilométrique. BMW eCover. Parce qu'il est important d'anticiper, nous vous proposons de combiner nos produits de financement, l'entretien et des

assurances parfaitement adaptées aux spécificités de votre BMW i3. Que ce soit pour votre famille ou votre BMW i3, assurez-vous de la meilleure des protections. BMW eFullMobility. Bénéficiez simultanément de l'offre eCover et de notre nouveau service BMW Add-on Mobility. Vous avez ainsi accès à une BMW* pour vos longs trajets. Choisissez le nombre de jours dont vous avez besoin et modifiez-le, à la hausse ou à la baisse selon vos envies. Partez en week-end, aux sports d'hiver ou en vacances quand il vous plaira. Maîtrisez votre mobilité en toute liberté.

* L'offre Add-on Mobility est soumise à des conditions de préavis de réservation de la voiture et à des conditions de disponibilité chez notre partenaire loueur courte durée. En cas d'indisponibilité, une voiture d'une autre marque de la même catégorie sera mise à votre disposition. Un crédit vous engage et doit être remboursé. Vérifiez vos capacités de remboursement avant de vous engager.

CARACTÉRISTIQUES TECHNIQUES. BMW i3.

Caractéristiques techniques avec prolongateur d'autonomie	BMW i3 (60 Ah)	BMW i3 (94 Ah)	BMW i3 (94 Ah avec Prolongateur d'autonomie)
Poids			
Poids à vide EU ¹	kg	1280	1320
BMW eDrive			
Moteur électrique synchrone			
Puissance maximale/nominale/régime nominal	kW (ch)/t/min	125 (170)/4 800	75 (102)/4800
Couple maximal	Nm	250	250
Moteur			
Cylindres/soupapes			2/4
Cylindrée	cm ³		647
Puissance nominale/régime nominal	kW (ch)/t/min		28 (38)/5000
Couple max./régime	Nm/t/min		56/4500
Norme antipollution		ZEV	ZEV
Performances			
Vitesse maximale (autolimitée)	km/h	150	150
Accélération de 0 à 60 km/h	s	3,7	3,8
Accélération de 0 à 100 km/h	s	7,2	7,3
Consommation²			
Cycle mixte	l/100 km	–	–
Émissions de CO ₂	g/km	0	0
Consommation d'énergie			
Cycle mixte (NCCE)	kWh/100 km	12,9	13,1 ² -12,6 ⁶
Capacité de la batterie haute tension			
Type de batterie/contenu net de la batterie	en kWh	Li-Ion/18,8	Li-Ion/27,2
Autonomie électrique (NCCE)	km	190	300 ⁷ -312 ⁶
Autonomie électrique en pratique ⁵	km	–	jusqu'à 200
Autonomie supplémentaire en pratique avec le prolongateur d'autonomie ⁵	km	0	0
Autonomie totale en pratique ⁵	km	–	jusqu'à 200
Temps de recharge (en recharge rapide CC)	h	ca. 25 ³	ca. 39 ³
Temps de recharge (en recharge rapide CA avec la BMW i Wallbox Pure/Pro)	h	ca. 5:45 ^{3,8}	ca. 2:45 ^{3,9}
Temps de recharge (CA, avec câble de recharge standard sur prise domestique)	h	ca. 9:00 ³	ca. 15:00 ³

La batterie lithium-ion BMW i hautes performances se distingue par sa fiabilité. Une capacité minimum de 70 % est garantie 8 ans ou 100 000 km.

Les émissions de CO₂ liées à la production et à la mise à disposition du carburant et/ou d'autres sources d'énergie ne sont pas prises en compte dans le calcul des émissions de CO₂.

¹ À vide, on tient compte de 75 kg pour le conducteur. Le poids à vide DIN ou EU s'applique aux véhicules dotés de l'équipement de série. Les équipements spéciaux augmentent cette valeur.

² Les valeurs sont calculées sur la base du cycle européen. Les émissions de CO₂ sont également indiquées (pour la BMW i3 avec prolongateur d'autonomie). Ces valeurs peuvent augmenter en présence d'équipements en option.

³ En fonction de l'installation électrique locale. Le temps indiqué correspond à une recharge à 80 % de la capacité maximale.

⁴ Hauteur de toit avec antenne : 1 597 mm.

⁵ Autonomie selon les procédures d'essai BMW dans les conditions d'une utilisation quotidienne en profil urbain, 20°C, utilisation d'une installation de chauffage/climatisation, mode de conduite COMFORT. L'autonomie dépend de différents facteurs, et plus particulièrement de votre style de conduite, de l'état du parcours, de la température extérieure et du préchauffage du moteur.

⁶ En combinaison avec les jantes 19" (avec monte normale).

⁷ En combinaison avec les jantes 20", et roues hiver.

⁸ 7,4 kW 32 A.

⁹ 11 kW 16 A.

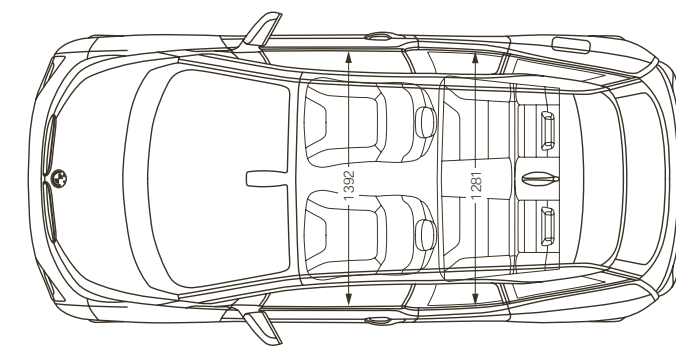
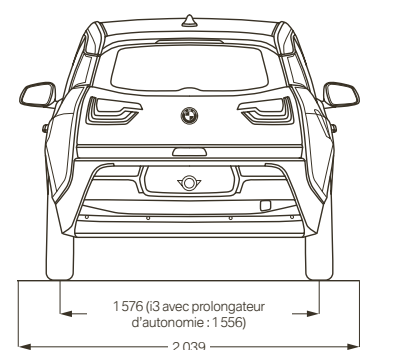
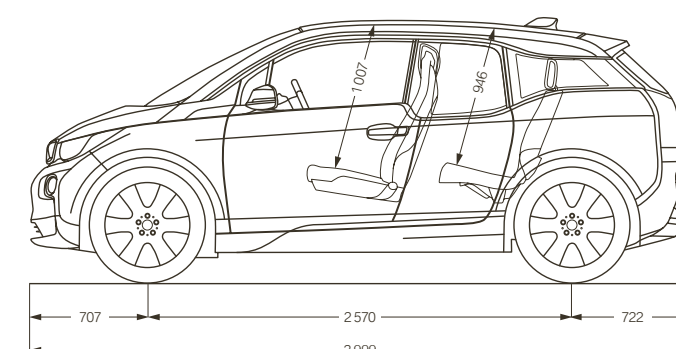
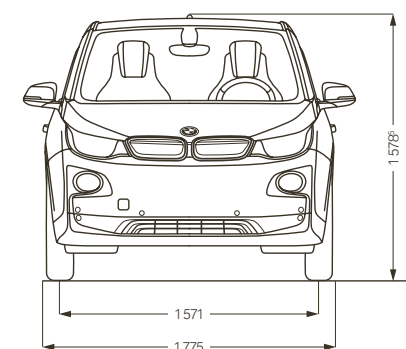

Toutes les cotes sont indiquées en millimètres. Capacité du coffre à bagages : 225 – 1 100 litres. Capacité du coffre à l'avant : 35 litres.

BMW i3



Le plaisir
de conduire

Ce document présente le descriptif des versions, équipements et possibilités de configuration des voitures (dotation d'équipements de série ou options) tels qu'ils sont commercialisés par BMW France en France. Dans d'autres pays membres de l'Union européenne, les versions, équipements et possibilités de configuration des voitures (dotation d'équipements de série ou options) proposés peuvent être différents. Les modèles photographiés dans ce document peuvent présenter des équipements ou accessoires qui ne sont pas commercialisés par BMW France en France. Veuillez consulter votre Agent BMW i local. Il se fera un plaisir de vous renseigner sur les versions spécifiques à votre pays. Sous réserve d'erreurs et de modifications tant au niveau de la conception que de l'équipement. Document non contractuel. Apple®, iPhone®, iPad® et iPod® sont des marques déposées d'Apple Inc.

© BMW AG, Munich/Allemagne. Réf. 99 98 2 449 991. Reproduction, même partielle, interdite sans autorisation écrite de BMW AG, Munich.

4 11 009 276 30 Juillet 2016 BM. Imprimé en Allemagne 2016.

